

DIE HOUTSPEEK

Nuusbrief van die
Houtspeekvereniging



No.2: September 2001

Inhoud:

1.Redaksioneel:	1.
2.Adres en belangelys:	1.
3.Die Bokkie:	2.
4.Skaalplan : Bokkie:	5.
5.Uit my argief:	7.
6.Notule : 2de vergadering	9.
7.Het u geweet?:	10
8.Die Smouswa:	10.

1. Redaksioneel:

Hierdie is (teen alle verwagtinge in), die tweede uitgawe van "Die Houtspeek" – 'n nommer opgedra aan die Kaapse Bokkie. Intussen het ons ledetal ook omtrent verdubbel, ons tweede vergadering by Die Ring met pioniersdag en vandusie was weer 'n riem onder die hart. Dit gaan duidelik klop-disselboom met entoesiasme en behalwe vir 'n lunsriem hier en 'n remskoen daar wat nog nie sy R50 aan die Prof.E.Holm aftreefonds betaal het nie, lyk dit of ons die jaareinde met 'n volspan deur die drif gaan trek.

Goeie nuus is dat daar 'n kontrak vanaf die Voortrekkermonument wink om meer as 100 duitse toeriste in November op 'n trek van die monument na Skanskop en terug (sowat 5km) te trek. Klink vir my na die ideale geleentheid vir een en almal om 'n paar duisend rand te maak (en sodoende daardie begeerde rytuig te bekom of te herbou). Dalk terselfdetyd 'n goeie geleentheid om ons trek-oefening vir die groot bundu vakansie te hou? Almal met rybare rytuie en trekdiere meld juis by my aan met prysberamings sodat ek vir ons kommunaal kan beding.

Volgende vergadering is op Sondag 30 September 13h00 by Die Ring (L.W. die wat ek gebel het: sien Smouswa vir 13 Oktober!).

Groete van julle
voor op die wa
Erik Holm

Red. E. & EH. Holm

Tel: 012-2591506

Tel/Fax: 012 2590200

E-pos: Die_Ring@Hotmail.com

Posbus 178 Hartebeespoort
0216

2. Adress & belangelys lede Sept. 2001:

Bellangstellings: Waens (a: versamel, A: bedryf) Perderytuie: (b:versamel, B:bedryf) Kanonne (c), Restuorasie (d), Modelle (e), Toebehore bv. Swepe; Trekdiere; Tuie ens. (f).

NAAM:	BELANG:	TEL:
Beyers, CF & M	(B,f)	082-7857345
Boshof P & S	(a,b,e,f)	083-2715764
Botha J	(A,B)	082-5646398
Breytenbach P	(a,b,c,d,e,f)	082-2616010
de Kock P	(A,B)	014-7771436
du Toit J	(A)	082-4029906
Hanekom C	(a,b,c,e,f)	082-7862626
Harmse H & S	(a,b,f)	083-7656139
Heunis MC	(c,d)	082-8704448
Holm E	(A,d,f)	012-2591506
Hugo F & M	(B,f)	082-7752024
Human ABC	(a,d,C,d)	058-4812636
Jacobsz N & M	(a,b,d,e)	082-8562229
Jordaan C C	(b,d)	083-2513128
Kimberger F	(A,B)	082-6539730
Kimberger L	(A,B)	082-6539729
Kruger C	(A,c,f)	083-4174411
Kruger L	(a,c,e,f)	083-3776974
le Roux J	(A,B,f)	082-56463
Maré W & R	(a,B,f)	083-3777182
Meyrowitz M	(B,c,e)	082-4378087
Myburgh J	(a,b,d,e,f)	083-2356778
Nel H	(A,b,d,e)	014-7171054
Peddle ST & G	(A,b,e,f)	083-2229890
Pestana A	(C)	011-4444393
Rosseau P & M	(a,b,c,d,e)	082-9242993
Seale J	(C,e)	012-2531162
Snyman AD	(a,b,c,f)	082-8768220
Swanepoel G	(A,B,f)	083-2635071
Tegner C	(B,d)	016-5901082
Terblanche H	(a,b,d,e,f)	083-6541403
v. Heerden D	(A,B,c,f)	083-4870425
v. Collier H	(a,b,c,d)	012-3246082
v.d. Bijl T	(a,b,c,e,f)	012-5421658
v.d. Linde & Gesin	(A,B,c,e,f)	083-2504348
v.d. Merwe J	(d)	021-8727472
v. Heerden H	(a,b)	012-2502566
v. Zyl P	(A,a,b,d,e)	083-7527680
Venter JH	(a,b,e,f)	058-4815155

3. Die Bokkie:

Die Bokkie (Kaapse Bokkie; Bokkiekar), was vir eeue aan die Kaap en later die binneland die "plaasbakkie". Hoewel soortgelyke rytuie elders in die wêreld gebruik is (bv. "Dog-carts" en "Ralliacarts") het ons Bokkie sy eie kenmerke. Eerstens was dit 'n tweewielkar met lere aan die kante, soos 'n ossewagkompleet met (een of twee) leer-mannetjies voor (en soms een agter), en kakebeenvorm na agter. Tweedens was dit 'n enkeldisselboom (2-perd) kar, met twee banke waarvan die voorste sonder leuning, en skuifbaar was (voorblad, fig. 1-5, agterblad A-D).

Vanaf hierdie basiese bouvorm is dit net een stap verder na 'n tweebank (4-6 sitplek) kapkar: 'n tent (en miskien lamphouers en modderskerms) is al wat moet bykom. Sekerlik was die twee soorte karretjies saam en identies ontwikkel. Ek het 'n hout-as wat soos 'n kakebeenwa-as gebou is, en van 'n kapkar of bokkie voor die middel van die negentiende eeu moet stam.

Daar is, soos by alle ou rytuie, net soveel en meer variasies as wat daar wamakers was. Meeste Bokkies het nie remme of modderskerms nie, ongeveer 'n kwart van dié wat ek ken het reguit modderskerms (fig. 3, agterblad F). Gewoonlik is daar net een trap aan elke kant voor (fig. 1). Die agter-trapbord is óf 'n skuins plank, óf afwesig en word dan deur die afslaanbare agterklap vervang. Die spatbord het leiselrame, maar net aan die kante. Die bak se lere kan solied, met halftolletjies versier (agterblad B) of met tolletjies bo wees. Wanneer hy uit horisontale latte bestaan, word dikwels van 'n hortjieskar instede van 'n Bokkie gepraat (agterblad F).

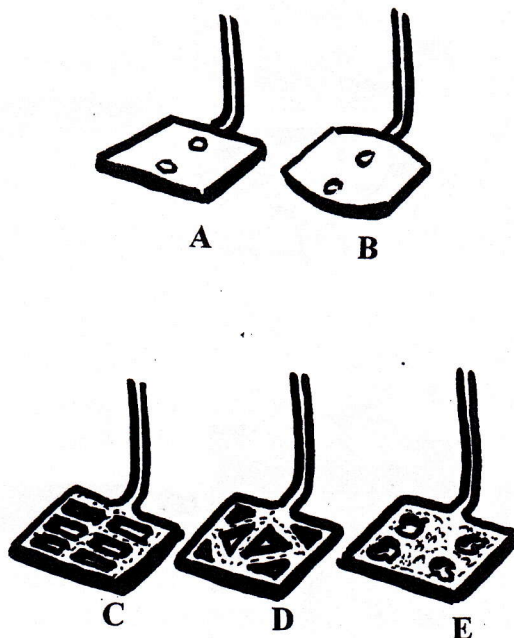

Fig.1. Soorte trappe: A,B-gesmee en geklinknael; C,D,E gegiet in rooster-, driehoek- of akkerpatroon.

Die grootse variasies is aan die agterkant. Dié kan vas wees (dan dikwels met 'n ingeboude kis as agterste sitplek – agterblad B), of afslaan aan kettings, of met deurskuif-ysters (en dan heeltemal afhaalbaar – voorblad: fig. 4, agterblad A,C,D) wees. Die agterkant is gewoonlik met panele, tolle of sporte soos die sykante, en kan plat of "s" gekurf wees (agterblad C,D).

Vere bestaan uit twee stewige lengtevere, gewoonlik sonder dwarsveer agter. Wiele kan gewone nawe, Collins- of koetsnawe hê afhangend van boujaar. Gewoonlik is die deursnee ongeveer 1,3m, met 14 (selde 16) speke en dan twee gebuigde of sewe gesaagde vellings.

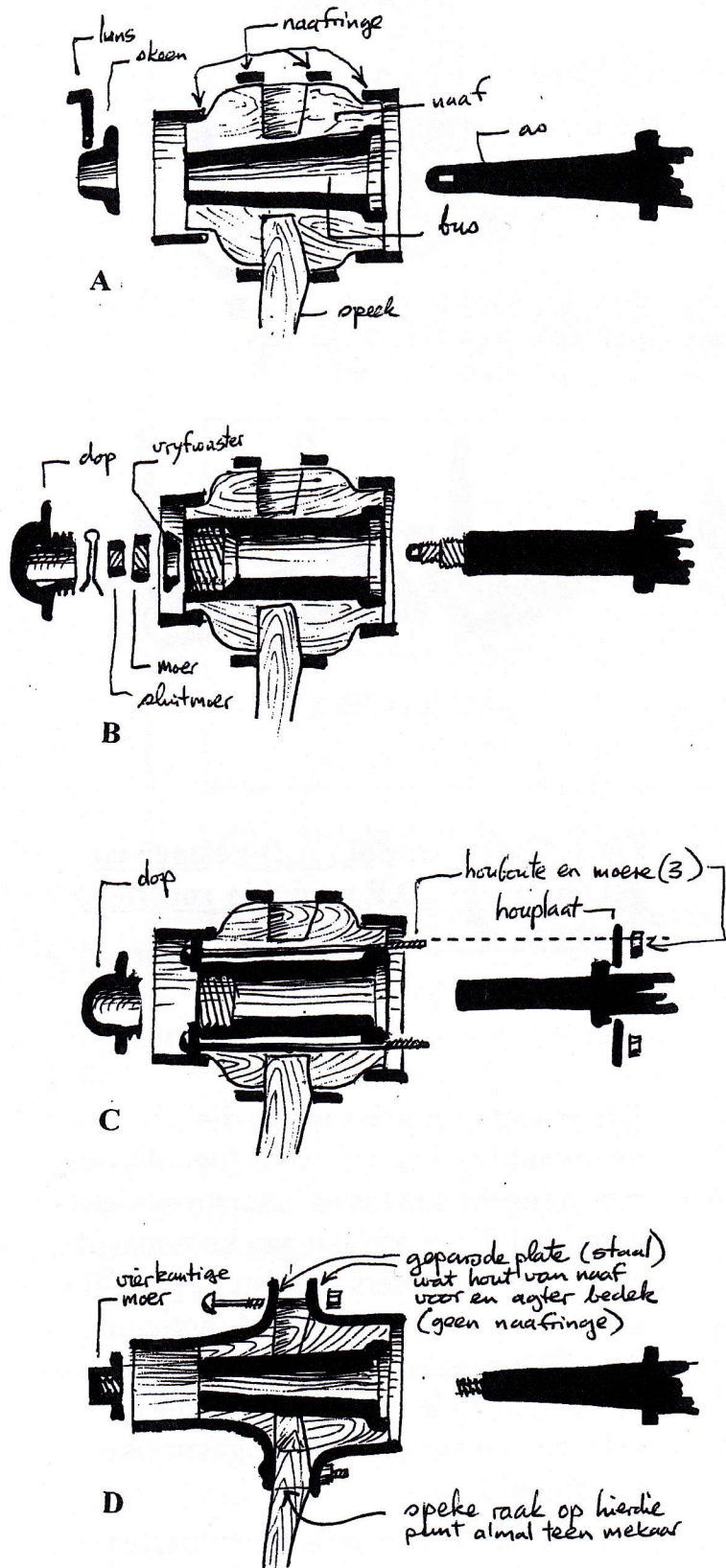

Fig.2. Naaf-tipes op perdekarre. A: gewone kar-of wanaaf (meesal voor 1900); B: "Collins" -naaf (meesal na 1920); C: koetsnaaf (mees algemeen); D: Amerikaanse naaf (nie op Bokkies nie, algemeen op Spaaiders).

Sommige Bokkies se agtersitplek kon omdraai sodat mense rug-tot-rug ("twyfelaar"-styl) kon ry met die agterkant afgehaal of afgeslaan (bv. fig. 3, agterblad E) Enkeles het leunings aan die agtersitplek.

Dit is duidelik dat die Bokkie (soos vandag se bakkies) vir vele doele gebruik is, wat dan ook tot benamings soos "skoolkar"; "viskar"; "druiwekar" ens. gelei het. Hierdie impliseer egter nie verskillende bouvorms nie.

Houtsoorte was vroër hoofsaaklik stinkhout vir die raam en geelhout vir panele. Die rame is, netsoos by kapkarre, later ook van swarthout, witpeer en ander harde houte gemaak, en panele van oregon of eik.

Daar is tans 10 Bokkiekarre in die Kultuurhistoriese Museum (insluitend Willem Prinsloo Landbou museum), en waarskynlik dosyne in privaatversamelings. Naas die kapkar en bokwa is dit seker in die afgelope drie eeue die mees algemene ryding gewees, en dus ook dié waarvan heelwat oorleef het. Bokkiekarre tussen sowat 1860 en 1930 is moeilik om te dateer as gevolg van min veranderinge in die bou daarvan. Soms het die staal-as (binne in die naaf, bo) 'n fabriek en datumstempel, of die oudste lisensieplaatjie mag 'n aanduiding wees (op plase is daar dikwels nie weer lisensie plaatjies gekoop nie, en die oudste is dus ook die enigste plaatjie-seker deur die handelaar aangesit). Die illusrasies op die voor- en agterblad wys Bokkies wat tans in die Willem Prinsloo Musuem te sien is. Die voorblad en skaalplan, asook fig. 4 en agterblad C is baie tipies. Agterblad A het 'n (seldsame) rem, wat lyk of dit van 'n meer moderne masjien afgehaal en opgesit is. Agterblad B en fig. 5 het 'n vaste agterkant en eersgenoemde voor 'n dubbeltrap (ongewoon op Bokkies). Agterblad D het geronde

modderskerms, ook ongewoon. Agterblad E is uitsonderlik t.o.v. modderskerms, volle lyselrame aan spatbord, maar veral die dubbeldisselboom, en moet miskien eerder as 'n "Treppie" beskou word. Daar is egter tiepiese enkeldisselboom Bokkies met identiese bakwerk (fig. 3). Afterblad F wys 'n Hortjieskar (in hierdie geval met reguit modderskerms), maar mens sien dat hy eintlik min van 'n Bokkie (bv. agterblad B) verskil.

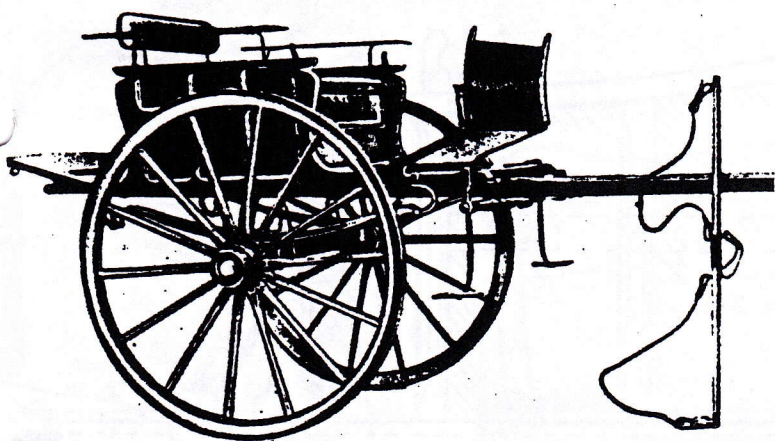

Fig. 3.

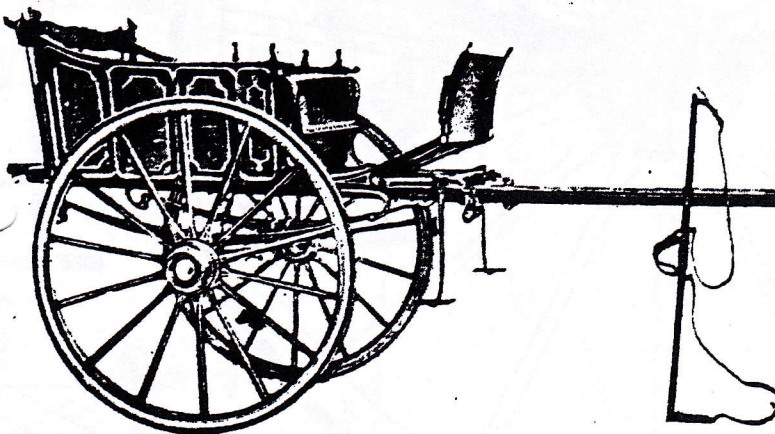

Fig. 4.

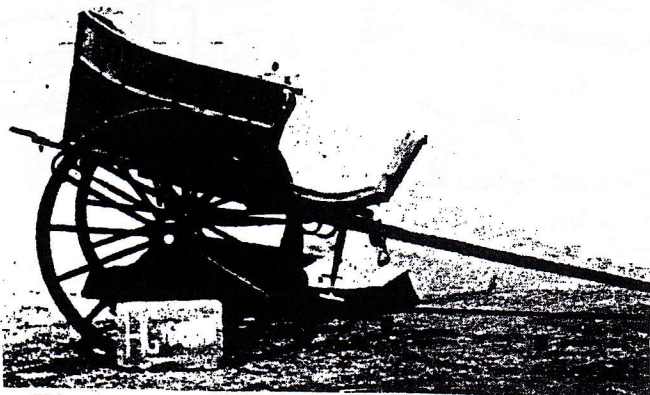

Fig. 5.

Laastens ontstaan die vraag hoekom die Kaapse Bokkie en kapkar feitlik deurgans vir twee perde gebou is, terwyl selfs vier-en sessitplek rytuie met vier wiele in Europa algemeen met een perd getrek is. In S.A. is feitlik alle enkelperd-rytuie ingevoer en amper net vir die stedelike mark.

Die eerste rede is prakties: op veldpaaie is 'n eenperd-ryding 'n nagmerrie, omdat die perd op die middelmannetjie moet voortstruikel om die kar te laat spoor. Geen normale perd sal dit vrywillig doen nie, en dus loop die karretjie met een wiel in die veld!

Die tweede rede is dat die boere nie eintlik swaar trekperde aangehou het nie, en om 'n kar met vier mense oor ongelyk terrein te trek is sekerlik tenminste twee boerperde of boerpone nodig. Afstande hier by ons was natuurlik ook baie langer as in Europa.

Laastens dink ek was dit 'n saak van status om 'n mooi span te hê (tewens, hoe groter hoe beter, daar is selfs vier of ses perde voor 'n kapkarretjie ingespan!). Ek meen, hoe sou 'n vryersklong dan lyk as hy met een perd by die nooi aankom, net asof hy nie twee kan bekostig of hanteer nie? Dit blyk al uit die spoggerige name wat aan perde gegee is, en die kuns en moeite wat gedoen is om hulle te dresseer, dat perde inspan nie net 'n praktiese saak was nie. Meer hieroor 'n ander keer.

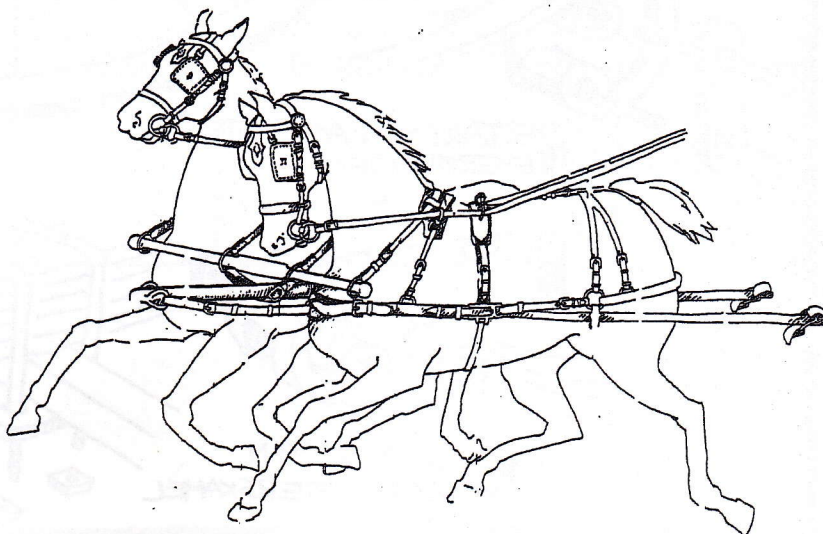

5. Fig.6. Skaalplan van 'n tipiese Bokkie.

SKAAL:

Hout diktes:
 Dissleboom: 75 x 75 mm
 Banke & vloerplank: 50 x 50 mm
 Onderstelraam: 50 x 50 mm
 Spatbord & panele:

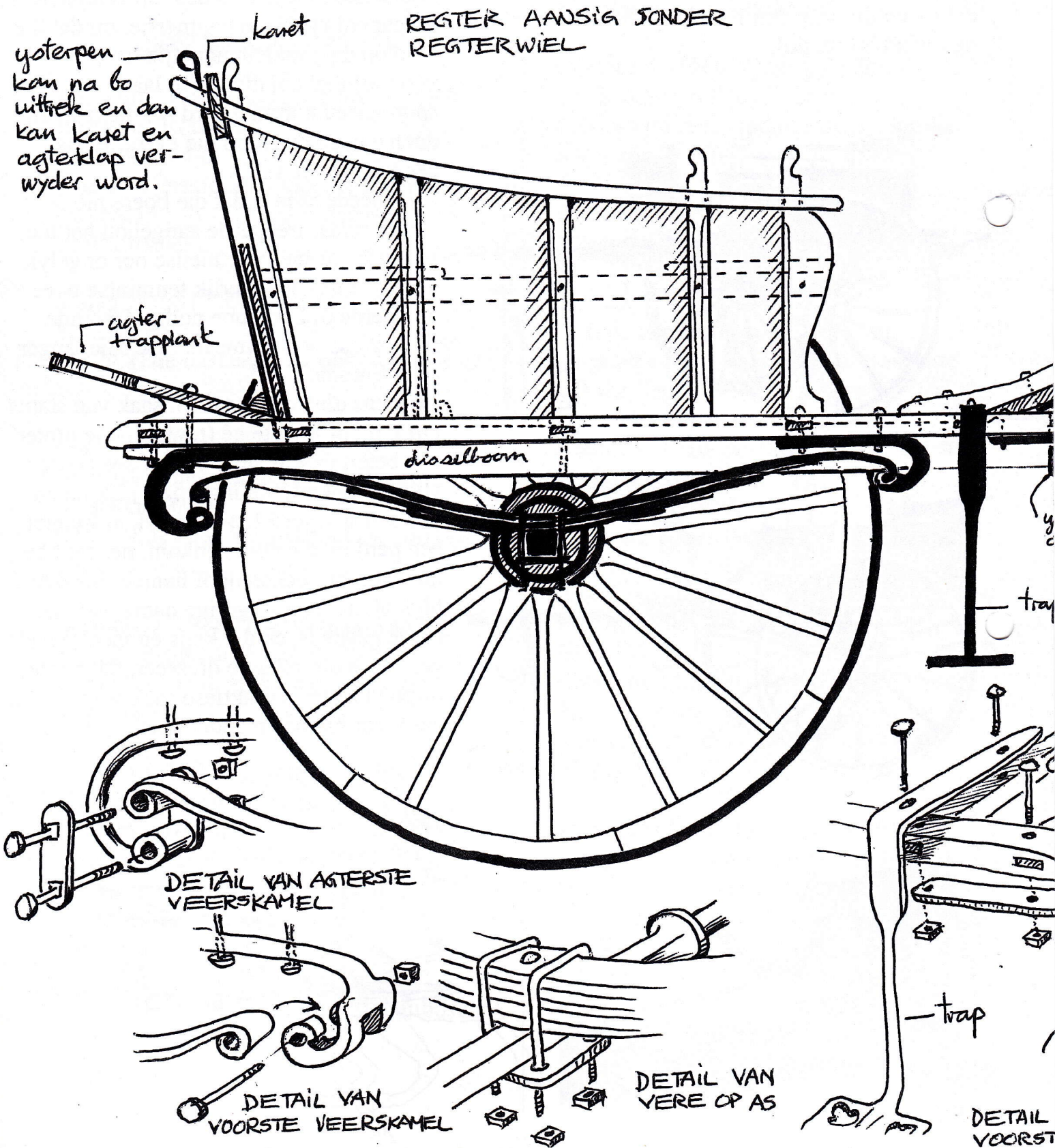

100mm

mm (agter)
: 19 mm
50 mm
15 mm

AFSKORTINGS ONDER BANKE KAN
OP VERSKEIE PLEKKE AAN =
GEBRINK WEES — AFSKORTINGS=
PLANKE GLY VAN BO IN DIE
GLEUF IN.

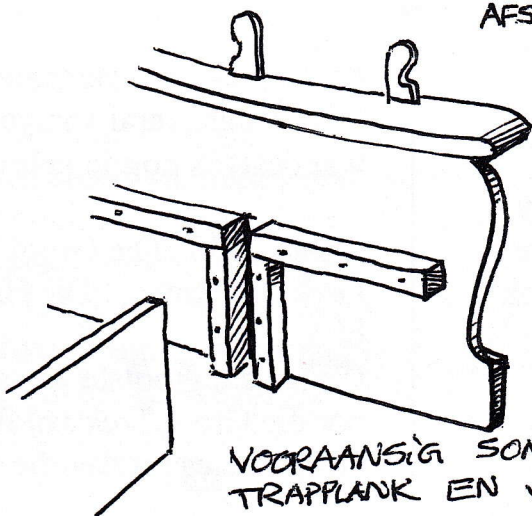

VOORAANSIG SONDER SPATBORD, VOORSTE
TRAPPLANK EN VOORHELFTE VAN WIEL.

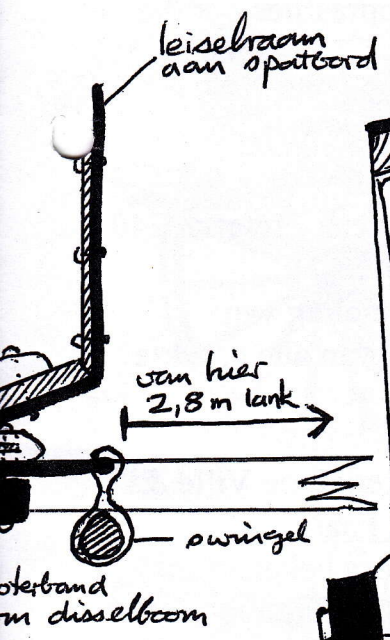

van hier
2,8 m lank

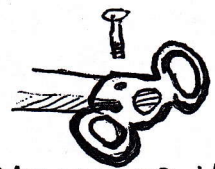
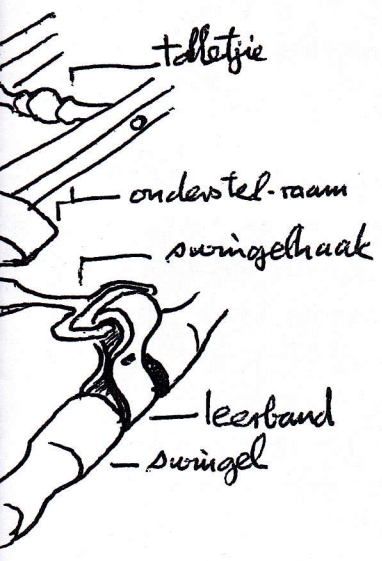
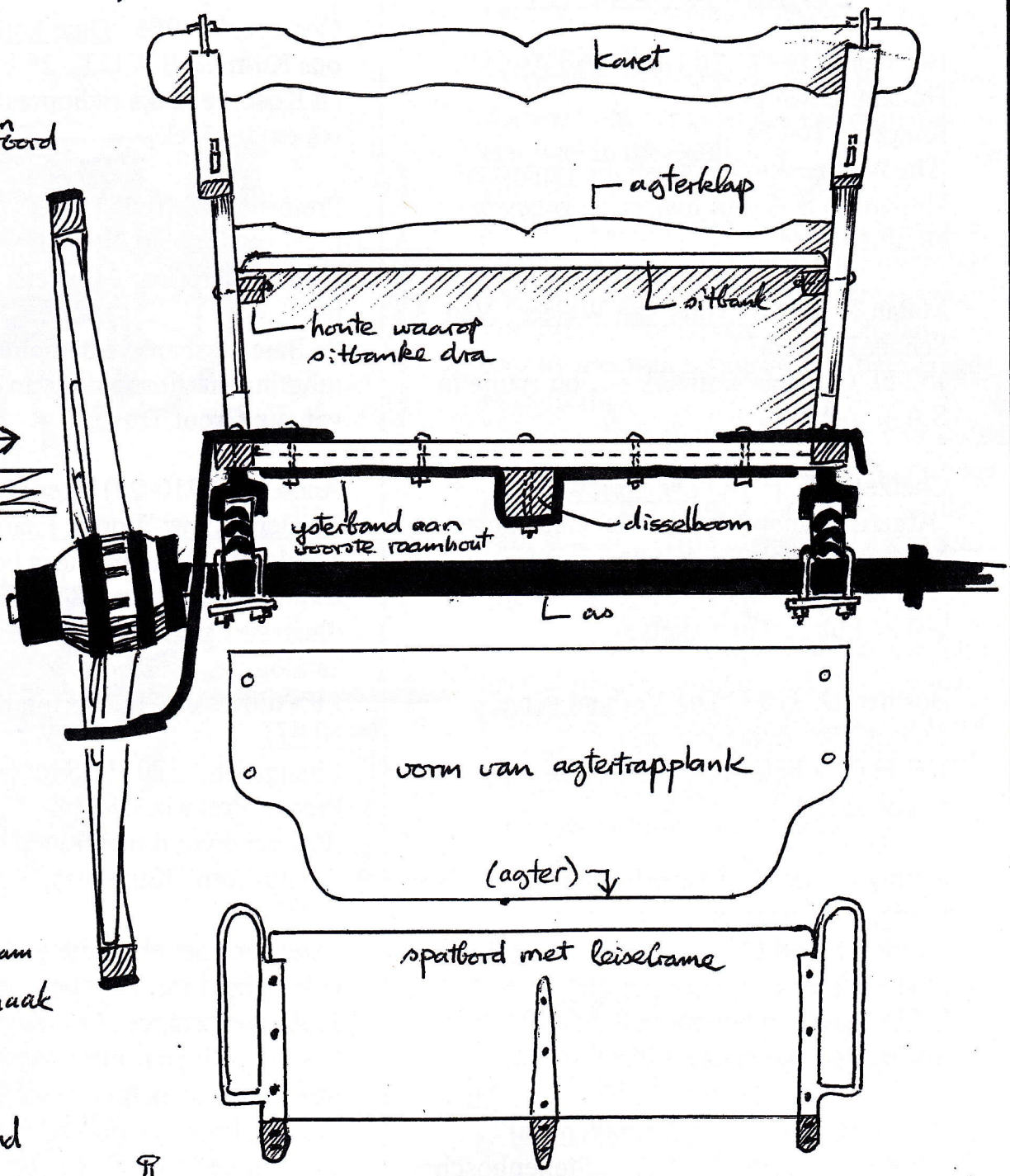

VAN BEGTER
E HOEK

NEUSYSTER VOOR
AAN DISSELBOOM

4. Uit my argiewe.

Hierdie keer het ek aan die versoek voldoen om my beste boeke oor ons rytuig-kultuur te lys. Lede moet asb. vir my laat weet watter ander goeie boeke (ook oor oorsese waens, karre, koetse en kanonne) hulle van weet, sodat ons verwysingslys gaandeweg kan groei.

Naslaanwerk op my rak:

Burman, J. 1993 "To Horse and Away"
Human & Rousseau
Kaapstad. 164 bl.

(Die hele geskiedenis van die ryperd en karperd in S.A.-vol historiese gegewens en illustrasies).

Malan, J. 1981 "Rytuie van Weleer" Van Schaik, Pretoria
152 bl. (Dié naslaanwerk oor ou rytuie in S.A.).

Coetzee, J. V. 1974 "Die Ossewa"
(Aferrolde manuskrip, Potchefstroomse Museum) 96 bl.
(Die invloed van die kakebeenwa op ons taal en kultuur, met sketse).

Bosman, D. 1988 "Die Verhaal van die Trekos" Promedia, Pretoria
132 bl. (Die hele geskiedenis van die trekos in S.A.).

Burman, J. 1988 "Towards the far Horizon" Human & Rousseau
Kaapstad. 168 bl.
(Die volle geskiedenis van die kakebeenwa en bokwa in S.A., vol historiese gegewens en illustrasies).

Room, W. 1922 "Die Wamakerstaal"
(Ongepubliseerde M.A. tesis, Stellenbosch Universiteit)

('n Interessante versameling van benamings, veral van gereedskapstukke wat destyds nog in gebruik was).

Anon, 1938 "Die Groot Trek"
Gedenkuitgawe, "Die Huisgenoot" 186 bl.

(Seker die grootste versameling artikels oor die Groot Trek vol illustrasies en ook advertensies uit daardie tyd).

Coetzee, A. 1966 "Daar kom die Wa" Uit ons Kultuur, S.A.U.K. 28 bl.
('n Kosbare reeks radiopraatjies oor die wa en die Trek).

Pretorius, J. C. (red) 1988 "Op Trek"
Monografie van die Nasionale Kultuurhistoriese Museum, Pretoria. 240 bl.

('n Baie leesbare versameling van inligting en illustrasies van alle aspekte van die Groot Trek).

Anon, (± 1910-20) "Retief, de Ville & Co Berg River Works, Paarl"
Katalogus. (Hierdie mees bekende katalogus adverteer 84 rytuigtipes, met illustrasies. Daar was ook ander kataloguse, bv. Thom & Verster; J.F. Phillips & Co; Morton bro. ens.).
NUUT

Changuion, L. 2001 "Silence of the Guns"
Protea, Pretoria, 188 bl.
(Pas verskyn: die geskiedenis van die "Long-Tom" Kanonne).

Tweedens het ek in die gedenkboek ter geleentheid van die opening van die Pretoria-Portugees Oos Afrika spoorlyn (1896) op 'n paar interessante advertensies afgekome wat ek hier plaas. (Kyk bietjie of julle ou koerante ens. het waarin daar geadverteer was. Ek het bv. in 'n koerant van Bloemfontein uit die dertigerjare nie minder nie as drie advertensies vir "wa-beskildering" gekry!)

GEO. FORD

Engineering, and Wagon Works,
VERMEULEN STREET, PRETORIA.

MAKER OF
Coaches, Carriages, Dog Carts, Spiders,
Wagons, Timber-trailers, Trucks, Hand-carts,
AND EVERYTHING ON WHEELS!

Engineering in all its Branches.

Casting, Turning, Fitting.

A Large Stock of Pipe-fitting, and all Engineers' Sundries.

WINNER OF EVERY MEDAL COMPETED FOR.

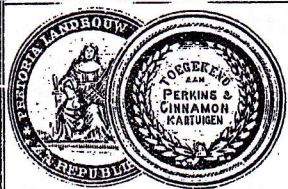

First Prize Medal 1894



First Prize Medal 1892



First Prize Medal 1894



First Prize Medal 1893

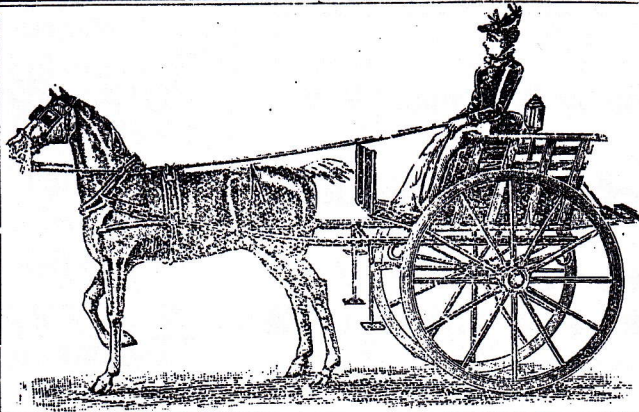

Those who drive for pleasure or from necessity can always feel they can do so with perfect safety by purchasing

Hand-made Harness
FROM
PERKINS & CINNAMON

CHURCH STREET EAST,
The only Firm of Practical Saddlers in the City.

Harness

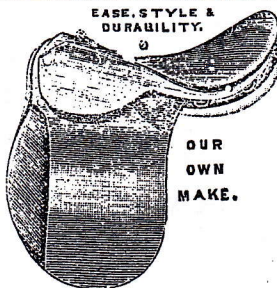

Saddles



Second Prize Medal 1893

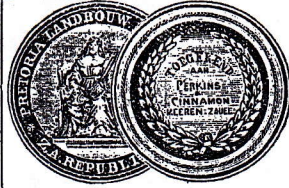

Second Prize Medal 1893



Second Prize Medal 1894

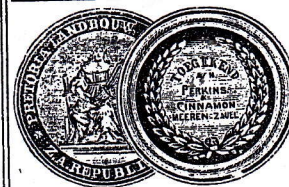

First Prize Medal 1894

Considerable Combined Home and South African experience.

Awarded Eight Medals for Superior Workmanship.

Patronised by the Leading Citizens of Pretoria.

Contractors to the Government, S.A.R.,
Pretoria Volunteer Cavalry and
Infantry Corps.

Please Note, Messrs Perkins & Cinnamon
Reside in the State, and personally
conduct their own Business.

	<p>FOR AMERICAN SPIDERS, BUGGIES, PHAETONS, Surreys, Dog Carts, etc.,</p>	
<p>GO TO</p> <h1>POYNTON BROS.,</h1>		
<div style="border: 1px solid black; padding: 10px; display: flex; align-items: center; justify-content: space-between;"> <div style="text-align: center;"> <p>CHURCH ST. WEST, Pretoria.</p> <p>P.O. BOX 244.</p> </div> <div style="flex-grow: 1; text-align: center;">  </div> </div>		
<p>Before purchasing elsewhere, write for our Illustrated Catalogue, giving over 40 Illustrations of the most useful Carriages.</p>		

6. Notule:

Vergadering gehou by Die Ring , (9 Julie 2001)

1. Voorsitter verwelkom ou en nuwe lede, vergadering word geopen met gebed.
2. Die nuusbrief word bespreek , en 'n voorstel vir insluiting van 'n lys van boeke oor rytuie ens. word gemaak.
3. Die moontlikheid om die klub landswyd uit te brei deur bv. in die "Landbou Weekblad" te adverteer word bespreek. Daar word besluit om die aksie uit te stel en voorlopig op die sentrale binneland te konsentreer.
4. Die voorsitter doen weer 'n beroep om bydraes tot die nuusbrief (Smouswa; Argiewe; artikels; nuus). Die moontlikheid van vandusies word ook bespreek.
5. Die idee van 'n (sê 3 weke), vakansietrek op tradisionele rytuie word geopper. Moontlike roetes is die Waterberg (bv. Alma vallei), Oranje

- Vrystaat, Wolkberge. Daar word voorlopig op 'n toer in die Wolkberge besluit, met 'n "oefenkamp" vooraf. Datums en reëlins staan nog oor.
6. Voorsitter vra vir foto's en opgaaf van rytuie vir 'n sentrale register.
 7. Datums en plek van volgende vergadering sal deur voorsitter aan lede deurgegee word.
 8. 'n Video van die pragtige ossewatrek van Anton en Elsabe van der Linde in Lichtenburg is vertoon.

9. Presensielys: Erik Holm; Hans en Sarie Harmse; Rici Janse van Rensburg; Lettie Steyn; Boshoff gesin; Gerrie Swanepoel; Salomé Theart-Peddle en Greame Peddle; Jan en Mienie Le Roux; Anton en Elsabe van der Linde; Pieter Breytenbach; L. en F. Kimberger; Louis Krüger; M.C.G en C.F. Beyers.

7. Het u geweet?:

- Die laaste kannonwiele met houtspeke is in 1942 deur Phillips vir die SAW se Howitzers gemaak.
- Twaalf osse en 'n wa het in 1859 ongeveer dieselfde gekos. Vandag sou dit steeds dieselfde kos om 'n nuwe wa te laat bou of twaalf osse te koop!
- Zebras is al vroeg in die Kaap, en later weer deur bv. die Zederberg Koetsdiens in die Transvaal as trekdiere probeer. Dit werk nie want Zebras is kortafstand-diere sonder stamina.
- Rondom 1900 was daar meer as eenhonderd-duisend bokwaens in S.A.

- Bokwa (1917): gerestoureer en besklider R9 000 (Tentraam en/of banke kan op aanvraag bygebou word) tel: 012-2591506
- Pragtige 4-sitplek spaaiders: met lengte-en dwarsvere. Perfek en rybaar R25 000 (tel: 012-8020602 of 0834870425)
- Hingste: Percheron en Vries: Beskikbaar vir dekking. (tel: 082-4378087)
- Ou weermag 303.gewere: (tel: 012-8020602)

8. Die Smouswa:

- Enkeltuig: gesond en volledig met toom en leisels, bruin R1750.
Kontak: 012-2591506
- Lisensieplaatjies: Ek soek:
vierwiel, Transvaal: -1937-40;45;49;65-
vierwiel, Natal: -1934;47;52-
vierwiel, O.V.S.: -1942;43-49;51-53;58;60;61;63-
vierwiel, Kaap: -Enige-
Kan veruil met: O.V.S.: 49;50;55-
Tvl: 44;59;60;62;63;64
- Dubbeltuig vir Percherons: "wit-leer" tipe, handgemaak, goeie werkbare toestand @ R3 500 per tuig (tel: 012-2591506)
- Kapkar (twee-bank), 4 sitplek: Stinkhout en Geelhout, ten volle gerestoureerd @ R12 000 (tel: 012-2591506)

PIONIERSFEES DERBY

13 Oktober 2001

Toegang R2.00 p.p, vlakvark & skaap oop spit R20.00 p.p

08h00: Opening
08h15: Koeimelk
09h00: Perdesport (prysgeld: 'n plaasperd)
11h00: Kallers vang, knip, brand, onthoring.
13h00: Konsert
14h00: Toutrek (Sanlam wissel-troefee)
15h00: Wielkort
16h00: Ou rytuie, ploeg met osse.
18h00: Kampvuur, braai, sokkie.

(L.W.: Ek het op 13 Oktober 'n Duitse Oktoberfees by Die Ring en sal net die middag 'n draai kan maak. Die Houtspeek vergadering is dus verskuif na Sondag 30 September by Die Ring. Bespreek asb. as u die dag by Die Ring wil eet.)



A



B



C

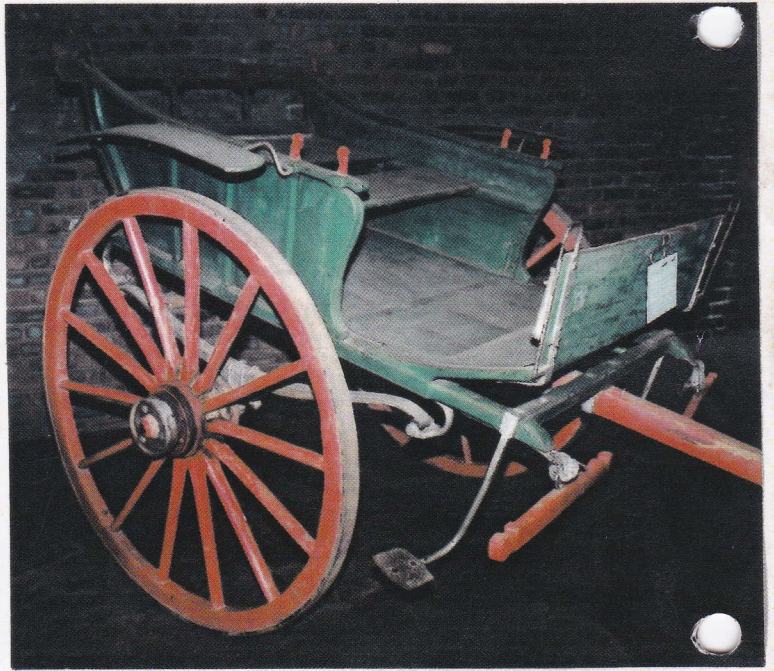

D



E



F